

## MS-9 vs HMS50 仕様比較

TDKラムダ株式会社  
2022年4月

仕様項目・単位			MS-9-24	HMS50-24
入力	電圧範囲(AC)	VAC	85~132	85~265 75~85:20秒(-10~+60℃:60%, +70℃:20%)
	電圧範囲(DC)	VDC	90~165 (90~110:80%)	80~370
	周波数範囲	Hz	47~440	47~63
	力率 (100/200VAC) typ		-	0.97/0.91
	効率 (100/200VAC) typ	%	78/-	84/87
	電流 (100/200VAC) typ	A	0.9/-	0.65/0.35
	サージ電流 (100/200VAC) typ	A	20/-	14/28
	漏洩電流	mA	-	0.5以下 0.2/0.4(100/230VAC)
出力	定格電圧	VDC	24	24
	最大電流	A	1.8	2.2
	最大電力	W	43.2	52.8
	最大入力変動	mV	96	96
	最大負荷変動	mV	96	150
	最大温度変動	-	0.012%/℃以下	0.02%/℃以下
	リップルノイズ	mVp-p	80 (-10≦Ta≦71℃)	150 (0≦Ta≦70℃)
		mVp-p		180 (-10≦Ta<0℃)
	保持時間	ms	20以上(AC100V入力・出力電力30W時)	20 typ (Io=100%時)
電圧可変範囲	VDC	21.6~26.4	19.2~28.8	
機能	過電流保護	A	2.0~2.4	2.31~
	過電圧保護	VDC	28.0~30.0	30.0~34.8
	リモートセンシング	-	あり	あり
	リモートON/OFF	-	あり(接点制御方式)	なし(オプション/Rにて可能。電圧印可方式)
	並列運転	-	あり	なし
	直列運転	-	あり	あり
	モニタリング信号	-	なし	なし
	入力瞬時電圧低下保護	-	-	SEMI-F47 準拠 ; 200VAC 時のみ
環境	動作温度	℃	-10 ~ +71 (+61 ~ +71 : 強制空冷) (-10℃ : 60%, 0~+50 : 100%, +60 : 70%, +71 : 50%)	-10 ~ +70 (-10~+50 : 100%, +60 : 60%, +70 : 20%)
	保存温度	℃	- 30 ~ + 85	- 30 ~ + 85
	動作湿度	%RH	30 ~ 90 (結露なきこと)	30 ~ 90 (結露なきこと)
	保存湿度	%RH	10 ~ 95 (結露なきこと)	10 ~ 95 (結露なきこと)
	耐振動	-	非動作時 10 ~ 55Hz (掃引1 分間) 19.6m/s <sup>2</sup> 一定 X、Y、Z 各方向1 時間	非動作時 10 ~ 55Hz (掃引1 分間) 19.6m/s <sup>2</sup> 一定 X、Y、Z 各方向1 時間
	耐衝撃 (梱包時)	-	196.1m/s <sup>2</sup> 以下	196.1m/s <sup>2</sup> 以下
	冷却方式	-	自然空冷、強制空冷	自然空冷
絶縁	耐電圧	入力-FG間	2kVAC (20mA) 1分間	2kVAC (20mA) 1分間
		入力-出力間	2kVAC (20mA)1分間	3kVAC (20mA)1分間
		出力-FG間	-	500VAC (20mA)1分間
	絶縁抵抗	出力-FG間	100M Ω以上 (500VDC) 25℃、70% RH	100M Ω以上 (500VDC) 25℃、70% RH
適応規格	安全規格	-	-	-
	高調波入力電流規制	-	-	IEC61000-3-2準拠
	雑音端子電圧、雑音電界強度	-	-	EN55011/EN55022-B、FCC-B、VCCI-B 各準拠
	イミュニティ	-	-	IEC61000-6-2、IEC61000-4-2、 -3、-4、-5、-6、-8、-11 各準拠
構造	質量	g	630	300 typ
	サイズ (W × H × D)	mm	43 × 97 × 160	31.5 × 82 × 120

※詳細は仕様・取扱説明書をご確認ください。

【出力デレーティング】

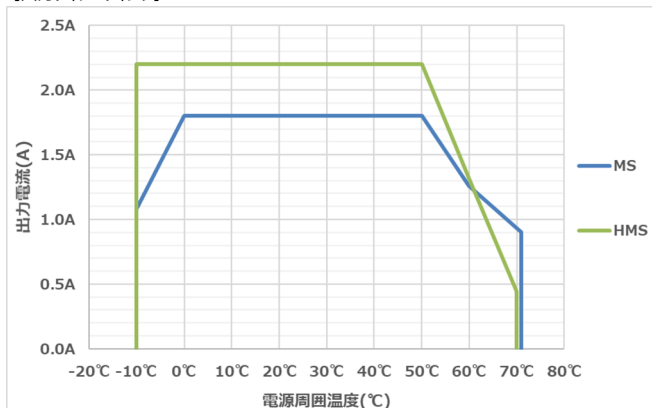

※MS-9 : +61℃~+71℃では強制空冷の必要があります。

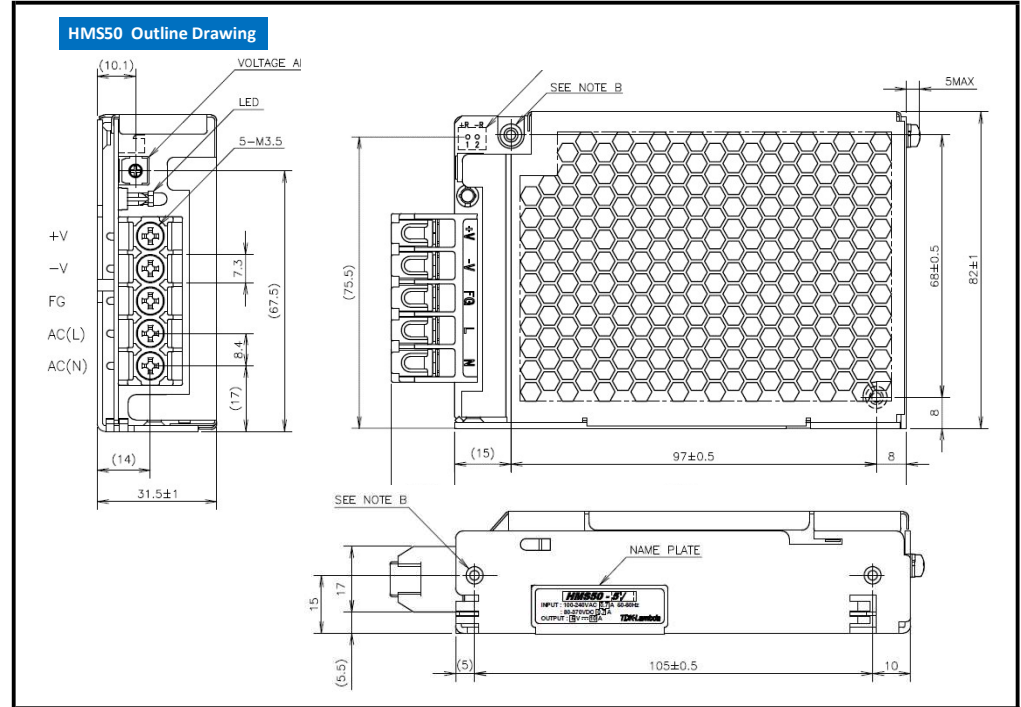
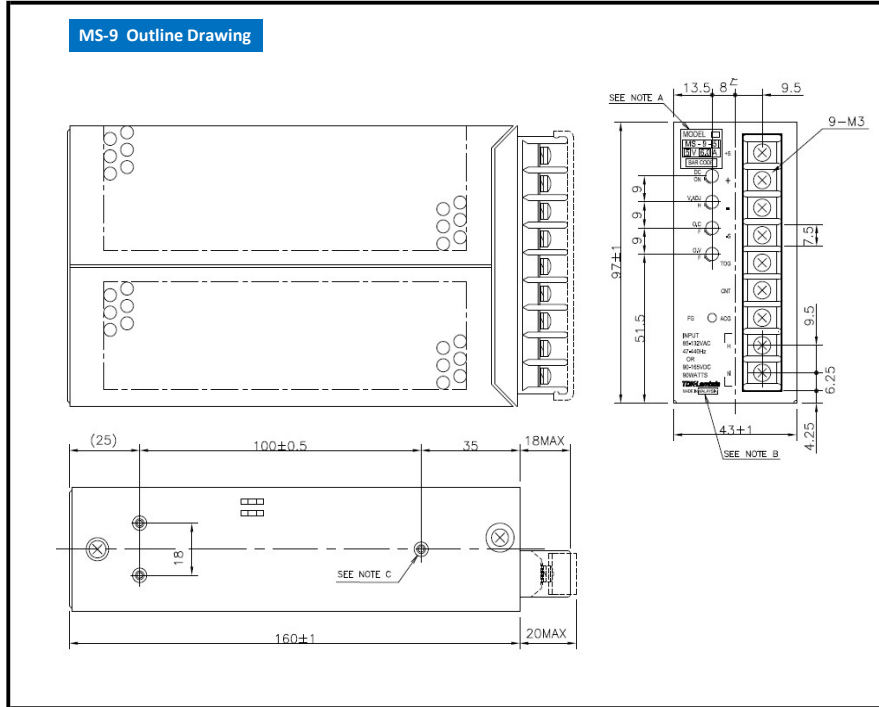

型名	生産中止または非推奨電源(モデル)・推奨代替電源・備考・外観図
D-31	<p>生産中止または非推奨電源(モデル) : MS-9, MS-10                      推奨代替電源 : HMS50, HMS80, HMS100</p> <p><b>* D-31ブラケットにはHMS50の側面2か所を固定して下さい。標準取り付けにてご使用いただけます。</b></p> <p>材質=鉄 (t=1.6mm)                      処理=ニッケルメッキ</p>